

TEXMETAL
 1 ter rue de la Croix Blanche Z.I. de l'Orme Brisé
 77310 PRINGY Tél : 01 60 65 61 36
 Fax : 01 60 65 61 02

NOTICE DE POSE PORTAIL PIVOTANT

Le 09/12/03

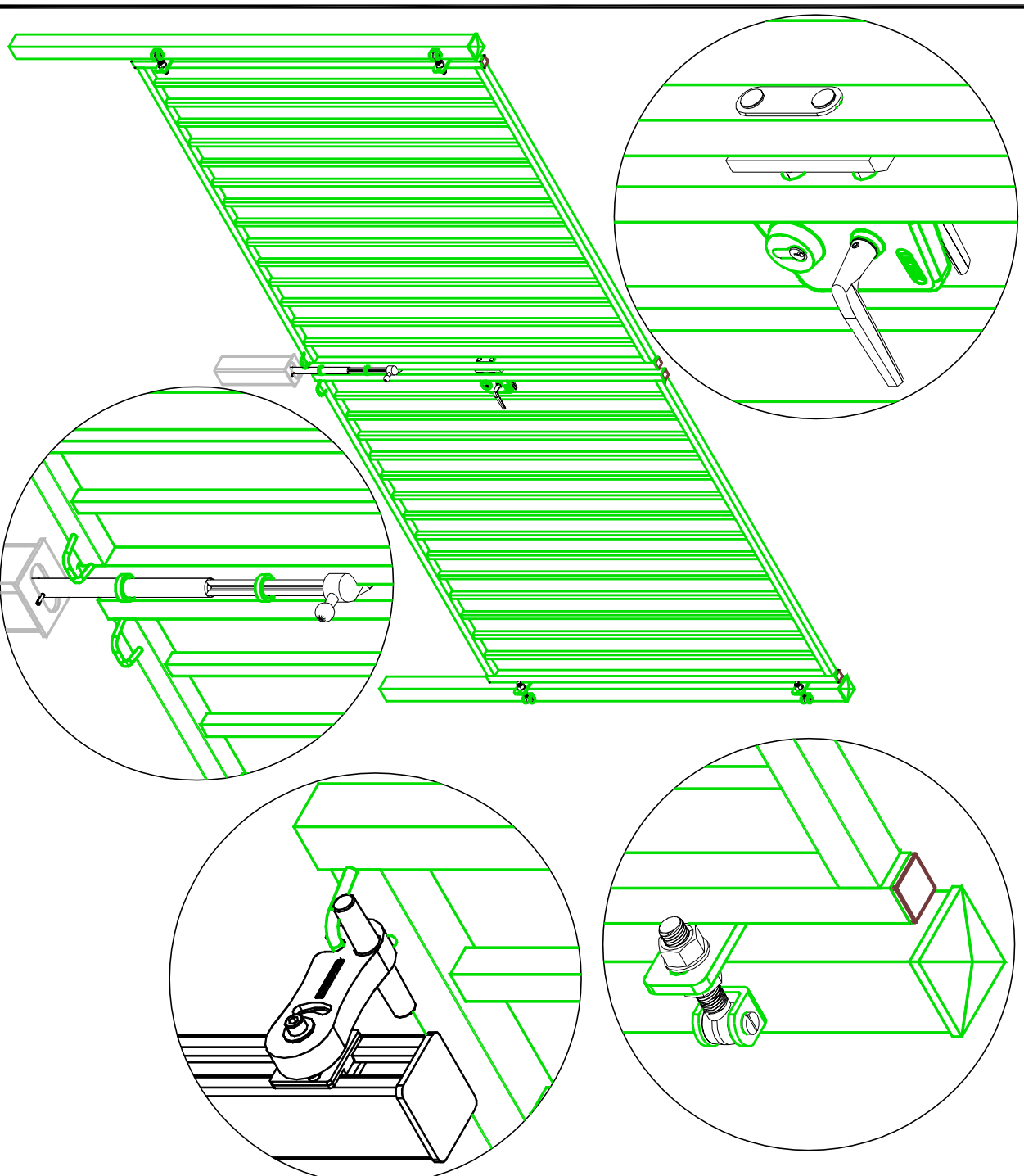

OUTILLAGE

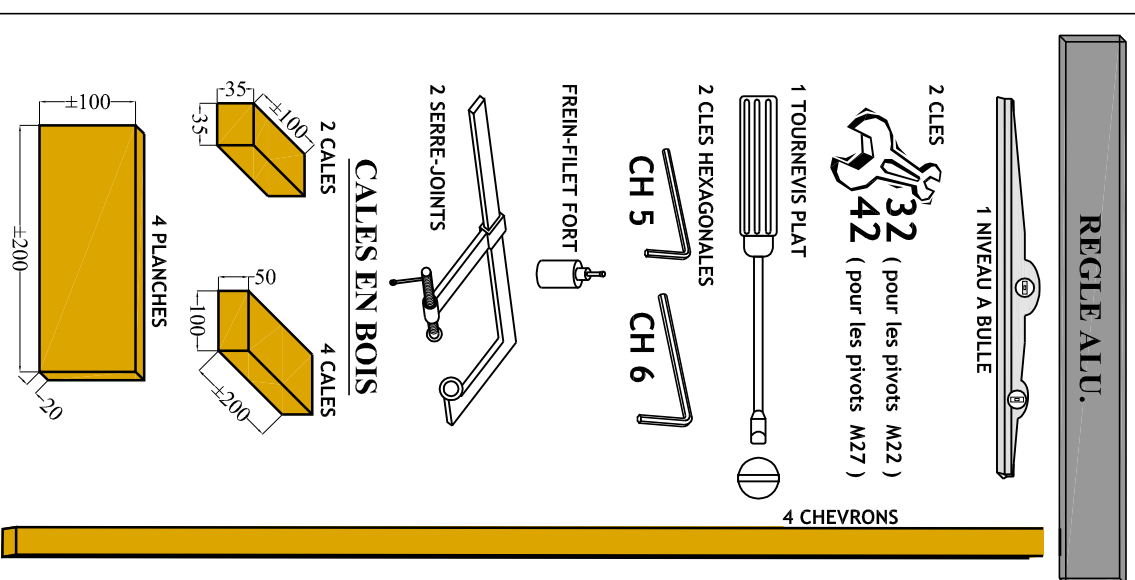

1

-LES RESERVATIONS

PUITS POUR LES POTEAUX
SECTIONS SUIVANT TAILLE DU PORTAIL
& NATURE DU TERRAIN
LE BETON UTILISE SERA DOSE A 350 KG/m³

ENTRAXE DES POTEAUX

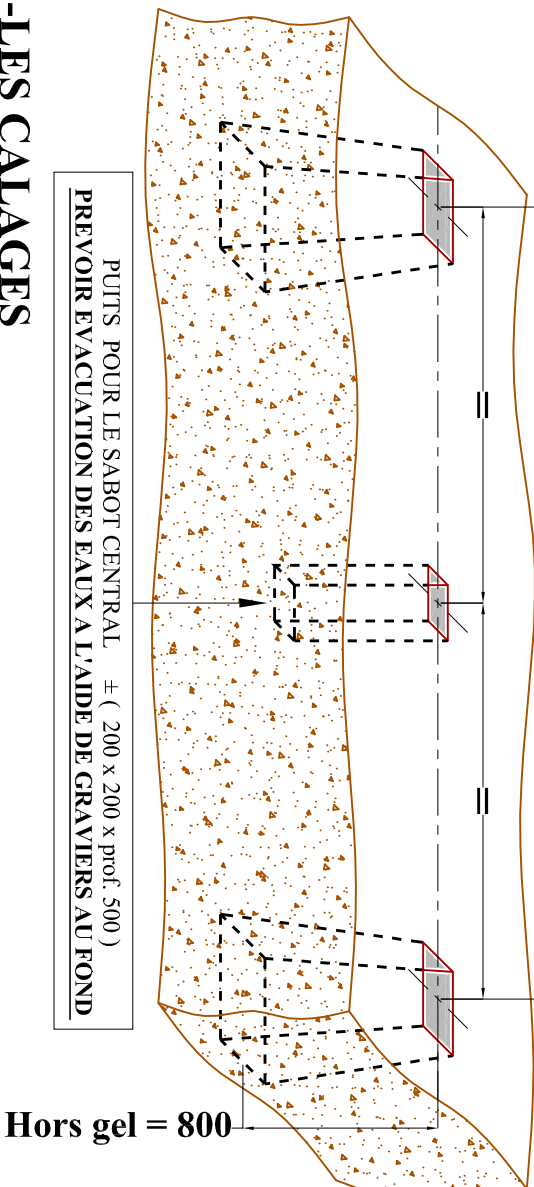

PUITS POUR LE SABOT CENTRAL ± (200 x 200 x prof. 500)
PREVOIR EVACUATION DES EAUX A L'AIDE DE GRAVIERES AU FOND

Hors gel = 800

-LES PUIITS

MAUVAIS

BON

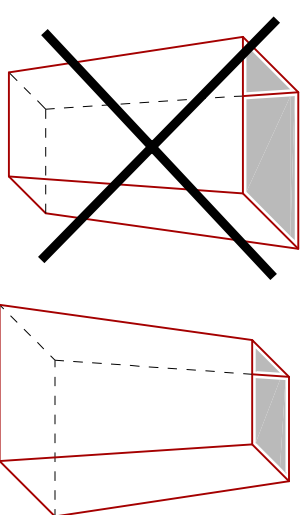

LE FOND DOIT ETRE PLUS
LARGE QUE LE HAUT DU PUIT

-LE MATERIEL



REGLE



4 CALES
EN BOIS

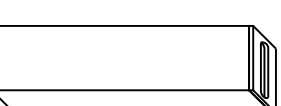

SABOT

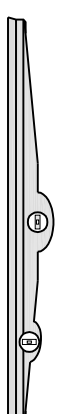

NIVEAU

-LES CALAGES

- A) PLACER LE SABOT
- B) PLACER LES CALES (Ht 50*) PRES DES PUIITS
- C) METTRE LA REGLE SUR LES CALES
- D) REGLER LE NIVEAU DES CALES

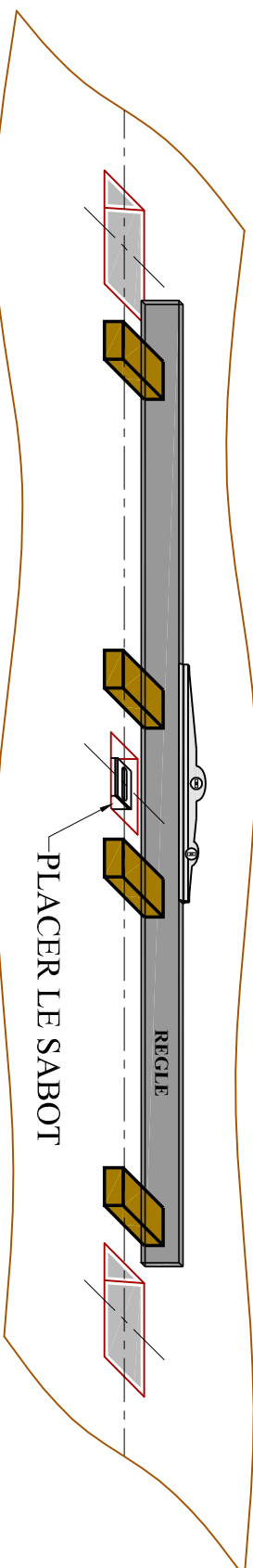

PLACER LE SABOT

REGLE

* ATTENTION LES CALES DE 50 (GARDE AU SOL) SONT VALABLES
STL N'Y A PAS DE PENTE DANS L'OUVERTURE

ASSEMBLAGE DU CADRE / POTEAUX

2

A) - METTRE LES CADRES ET POTEAUX AU SOL
LES PIEDS DE POTEAUX EN FACE DES PUIITS
(Attention au revêtement , mettre des protections)

B) - MONTER LES PIVOTS
COMME CI-DESSOUS
(coller au *frein-filet fort* lors du décalage)

LES PIVOTS COTE
SENS D'OUVERTURE

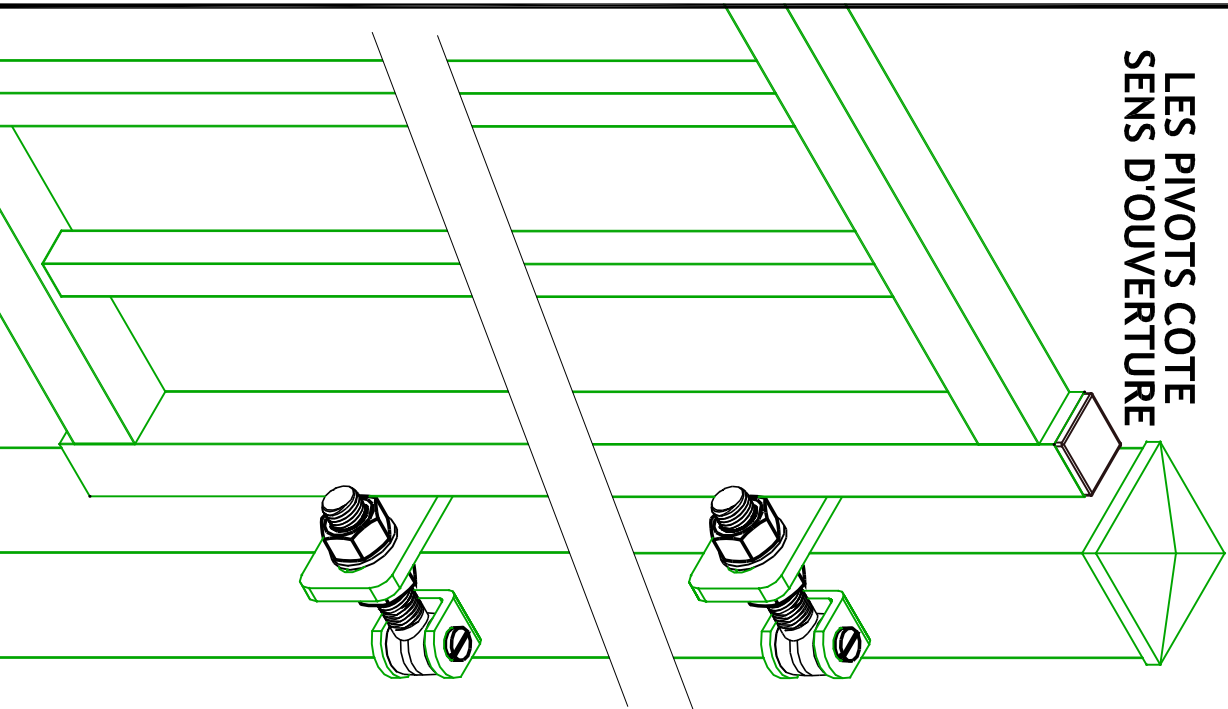

ECLATE DU PIVOT & OUTILLAGE



32 (pour les pivots M22)
42 (pour les pivots M27)

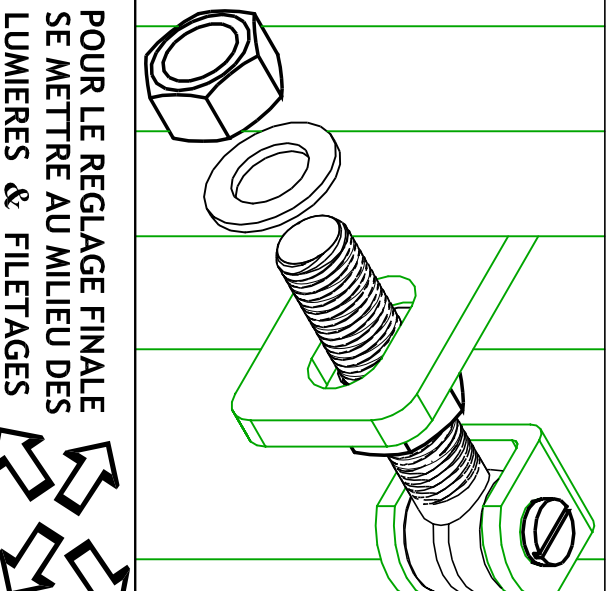
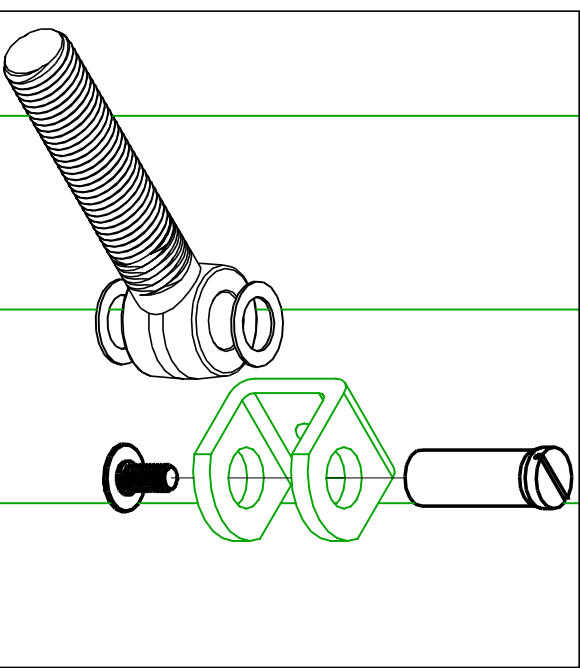
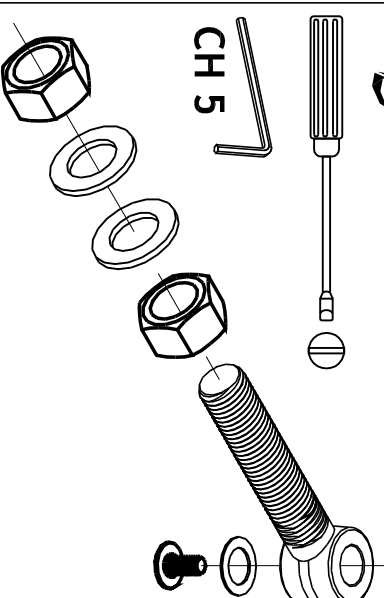
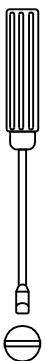

POUR LE REGLAGE FINALE
SE METTRE AU MILIEU DES
LUMIERES & FILETAGES

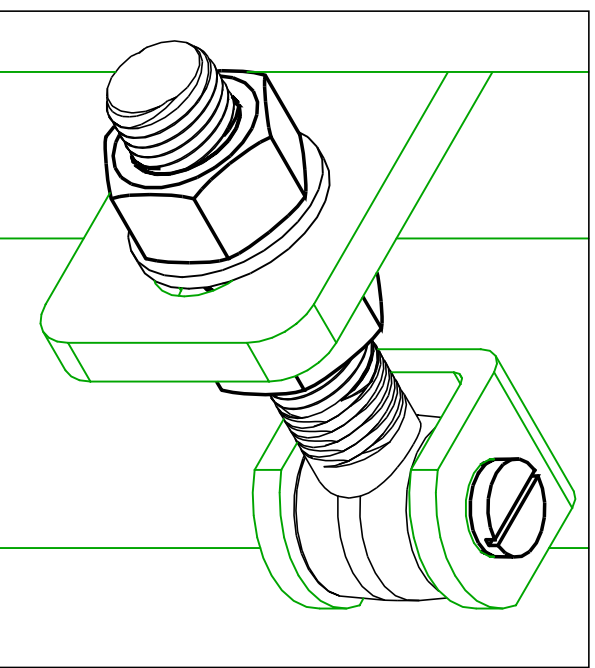
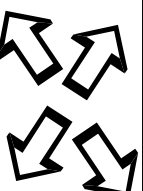

3**POSE DU 1er VANTAIL**

- A) REDRESSER 1 ENSEMBLE (poteau & vantail targette)
PIED DU POTEAU DANS LE PUIITS ET VANTAIL SUR LES CALES *
- B) REGLER LES NIVEAUX DE L'ENSEMBLE (poteau & vantail)
- C) MAINTENIR SOLIDEMENT DE NIVEAU A L'AIDE DE CHEVRONS
- D) ENGAGER LA TARGETTE DANS LE SABOT (FIG 1)

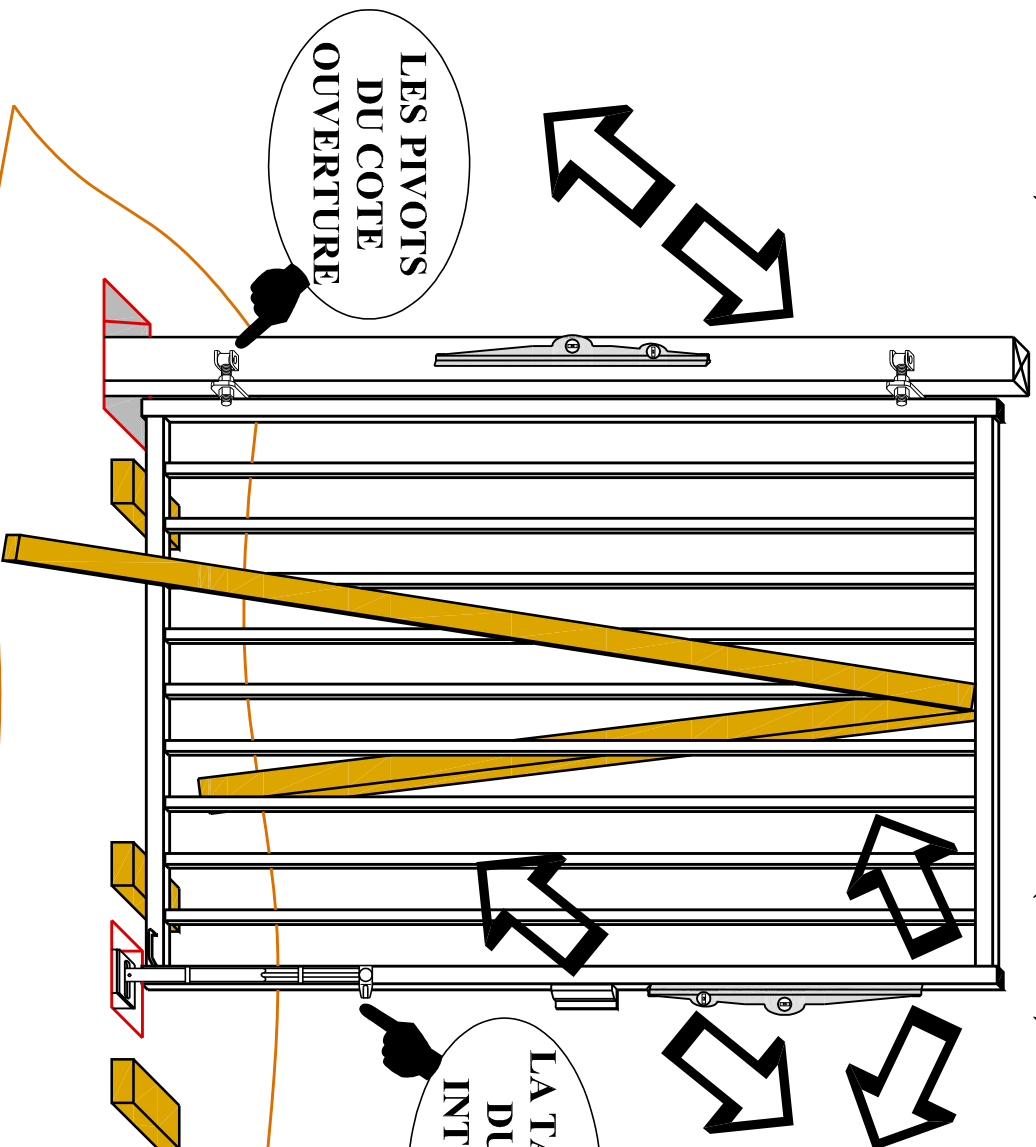

LES PIVOTS
DU COTE
OUVERTURE

LA TARGETTE
DU COTE
INTERIEUR

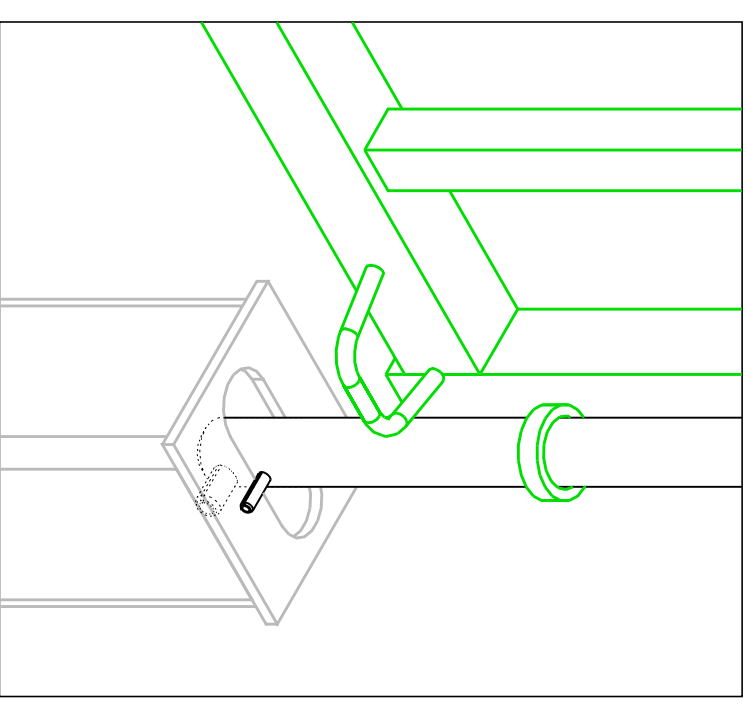
**FIG 1**

* ATTENTION LES CALES DE 50 (GARDE AU SOL) SONT VALABLES
SIL N'Y A PAS DE PENTE DANS L'OUVERTURE

4

POSE DU 2 ème VANTAIL & SCCELLEMENT

- A) REPETER L' OPERATION DU 1er VANTAIL (niveaux & maintien)
- B) TOURNER LA CLEF DE LA SERRURE (les 2 pènes sortis)
- C) BLOQUER LES 2 CADRES A L'AIDE DE 2 SERRE-JOINTS (FIG.2 & FIG.3)
- D) RECONTROLLER LES NIVEAUX DE L'ENSEMBLE , LA TENUE DES CHEVRONS
- E) SCELLER LES POTEAUX ET LE SABOT (penser à l'écoulement de l'eau du sabot) *
- F) NETTOYER LES POTEAUX DES ECLAUSSURES DE BETON

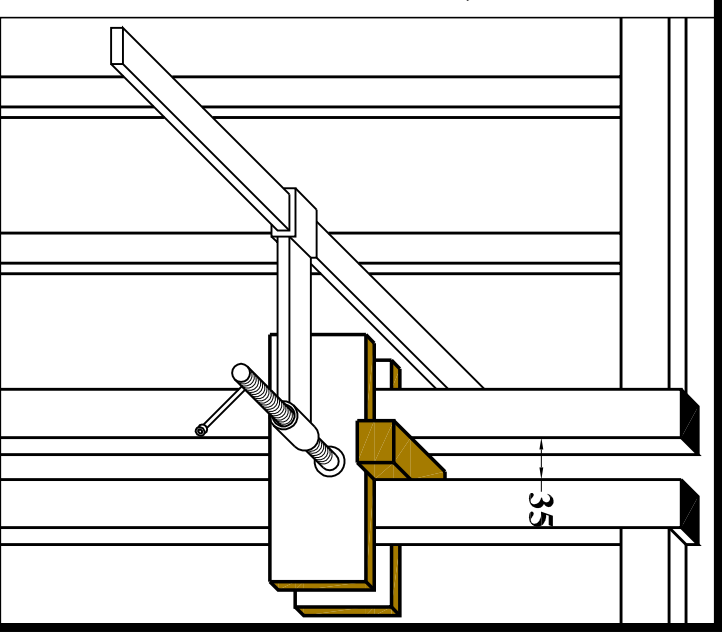
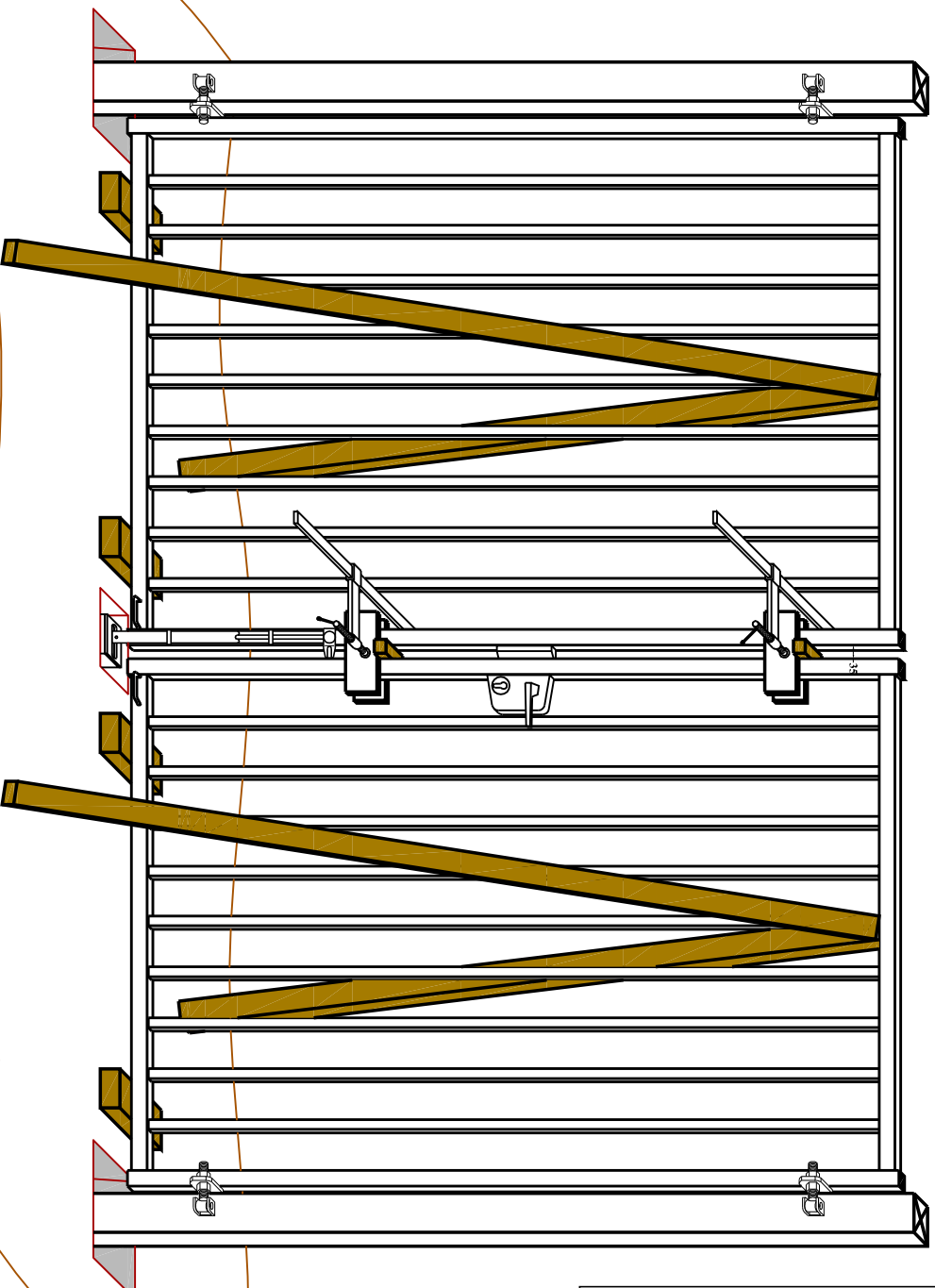
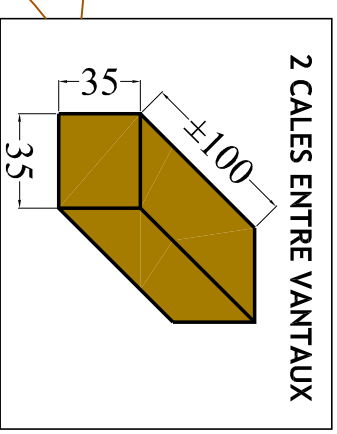
**FIG. 2****FIG. 3**

*IL EST POSSIBLE DE SCELLER LES ARRETS DE PORTES OUVERTES EN MEME TEMPS QUE LES POTEAUX , A L'AIDE D'UN CORDON ET D'UNE REGLE , MAIS IL EST PLUS PRUDENT DE SUIVRE LA PAGE **5**

5

DECALAGE & POSE DES ARRETS DE PORTES OUVERTES

- A) LE BETON EST BIEN SEC , ENLEVER LES CHEVRONS & CALES
- B) OUVRIR LES VANTAUX AU MAXIMUM
- C) REPERER L'EMPLACEMENT DES ARRETS DE PORTES
- D) CREUSER LES PUIITS (± 200 x 200 x Prof. suivant terrain)
- E) REGLER & CALER LE CROCHET A L'ANNEAU (FIG. 1 & 2)
- F) SCELLER LES 2 ARRETS DE PORTES
- G) NETTOYER LES ECLABOUSSURES DE BETON
- H) REMETTRE LES CLEFS* (x3) A L'UTILISATEUR

ARRET
DE PORTE

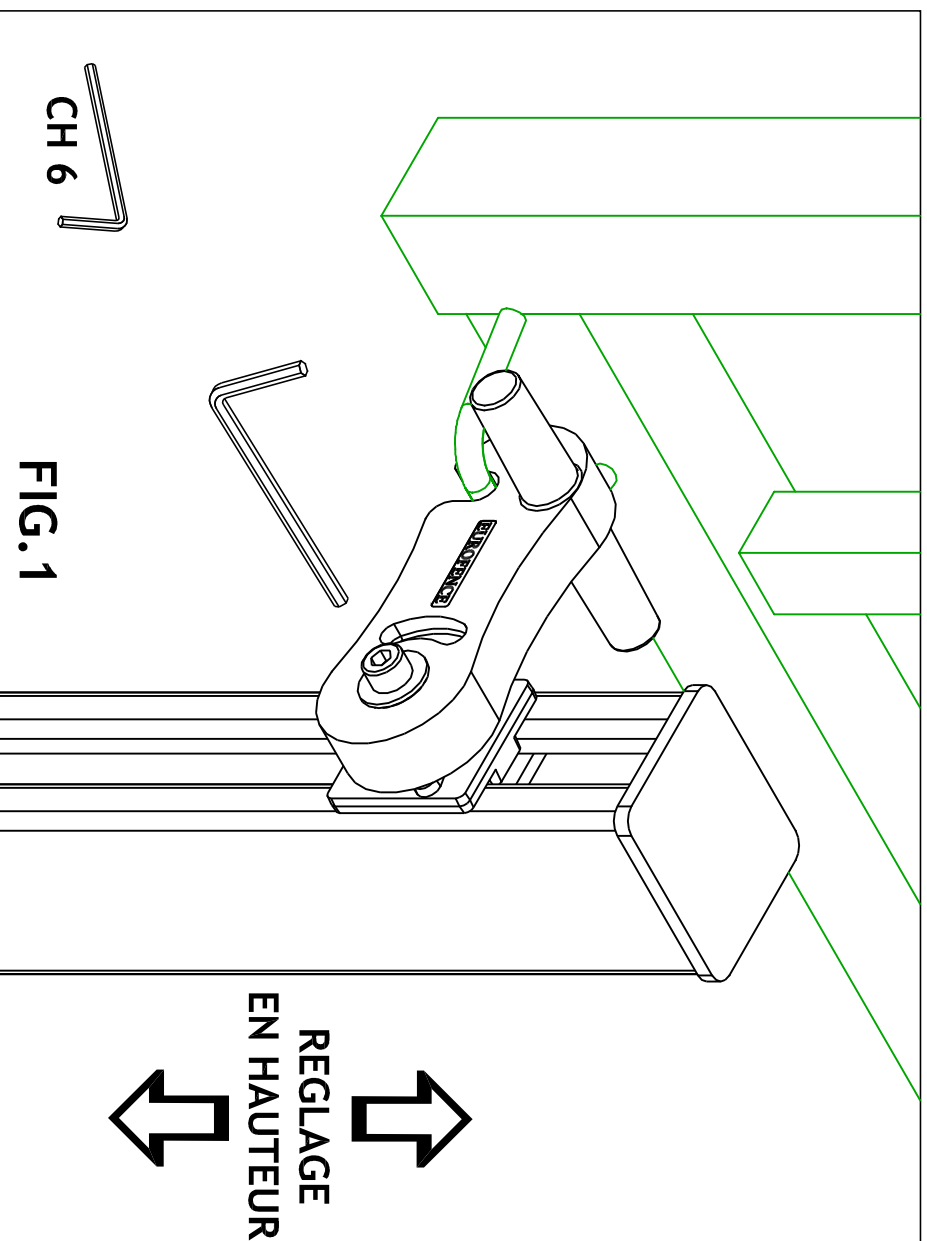

CH 6

FIG. 1

REGLAGE
EN HAUTEUR

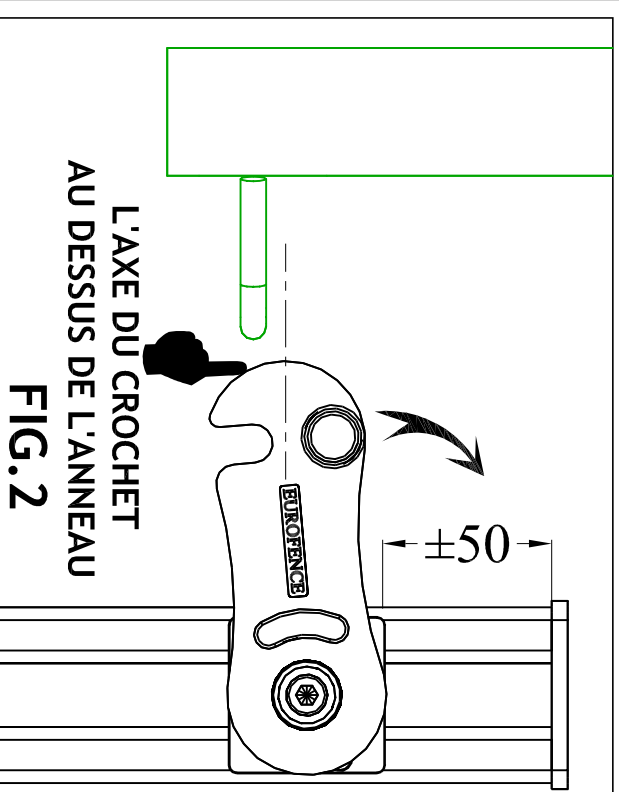

L'AXE DU CROCHET
AU DESSUS DE L'ANNEAU

FIG. 2

±50

* ATTENTION LA SERRURE EST EQUIPEE D'UN CYLINDRE PROVISOIRE

Ka/Notice de pose\pivotant\1